

## 중량물 포장용기

수출상품 또는 국내의 유통상품은 단위포장과 내부포장을 한 다음 그것을 보관 및 수송을 위하여 일반적으로 외부포장을 필요로 한다. 중량물의 경우 이러한 외부포장용 용기로서는 목재용기, 종이상자(지기), 금속용기 기타 여러 종류의 용기가 사용되고 있다.

### 가. 용기의 분류

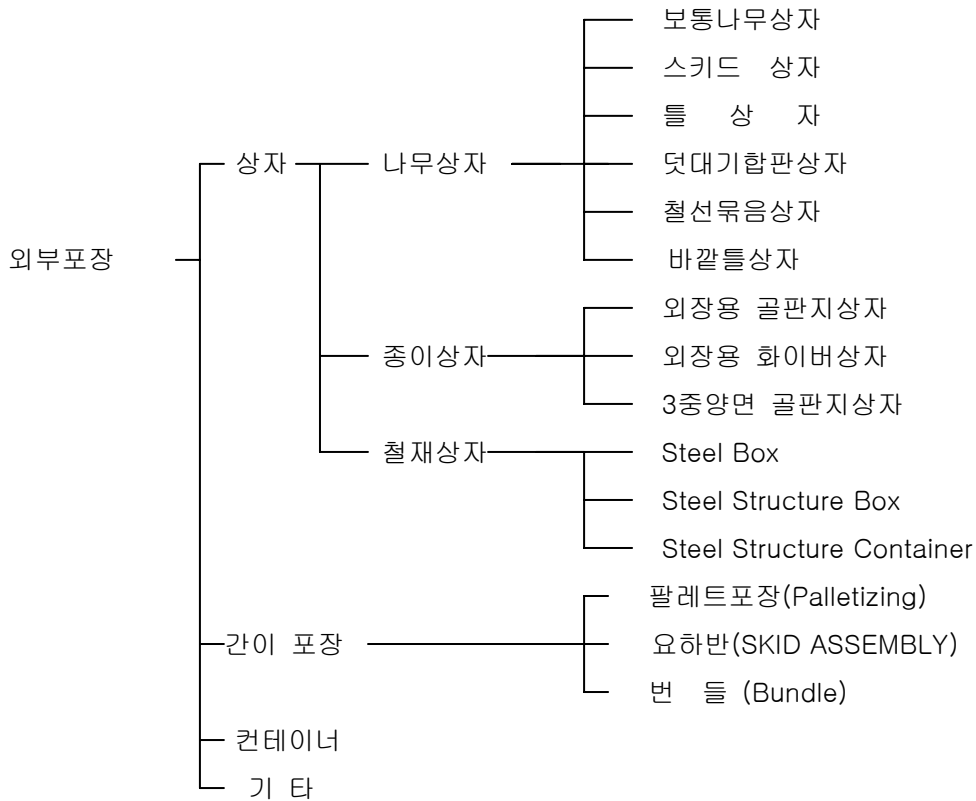

### 나. 나무상자의 분류

나무상자의 분류는 분류방법에 따라서 여러 가지의 형태로 분류할 수 있으나 여기에서는 KS규격을 기준으로 하여 나무상자를 분류하였으며 그 종류는 다음의 표와 같다. 이들 여러 종류의 상자는 규격을 그대로 사용하기 보다는 응용방법을 잘 이해하여 유통조건, 사용조건, 용도, 재료 등에 따라서 그 조건에 맞는 상자를 설계할 수 있는 능력이 더욱 요구된다.

또한 최근 외국에서는 목재와 함께 철재 및 합성수지를 공용하여 상자를 제작하는 경우가 많이 있는데 이것은 목재의 결점을 보완하는 방법으로 이용되고 있다.

※ 나무상자의 분류

명 칭	KS규격	적 용 범 위	호칭방법	분 류		선 정 기 준
				외관의 형 태	조 립 방 법	
보 통 나 무 상 자	KS A 2151	내용물중량 200kg이하 제적 1㎡이하	I. A형 (1 - 5형)	밀 폐	못	1. 내용품이 방수· 방습 등의 보호가 필요할 때 2. 내용품이 빠져 나가는 것을 방지할 때
			I. C형	밀 폐 합 판		
			I. B형 (1 - 5형)	개 방	못	내용물이 방수를 필요로 하지 않거나 국부적으로 보호만 하면 될 때
스 키 드 상 자	KS A 2151	내용품중량 1,500kg이하, 바깥치수의 길이 600cm, 폭 150cm, 높이150cm이하로서 3변의 합계가 700cm이하	II. A형	밀 폐	못	1. 내용품이 방수· 방습 등의 보호가 필요할 때 2. 내용품이 빠져 나가는 것을 방지해야 할 때
			II. C형	밀 폐 합 판		
			II. B형	개 방	못	내용품이 방수를 필요로 하지않거나 국부적으로 보호만 하면될 때
틀 상 자	KS A 2152	내용품중량 500kg이상,60,000kg이하로서 바깥치수의 길이 15,000cm,폭 500cm, 높이 500cm이하인 중량품 포장	I. A형 B형	밀폐	못 볼트	1. 내용품이 방수.방습 등의 보호가 필요할 때 2. 내용품이 빠져나가는 것을 방지해야할 때
			II. A형 B형	밀폐합 판	못 볼 트	
			III. A형 B형	개방	못 볼트	3. 내용품이 방수를 필요로 하지 않거나 국부적으로 보호만 하면 될 때
철 선 류 음 상 자	KS A 2154	국내용 : 225kg이하 수출용 : 135kg이하	I형 II형 III형	밀폐	스테인플, 철선	
철 선 류 음 상 자	KS A 2157	“	I형 II형 III형	개방	“	

덧대기 합 판 상 자	KS A 1535	내용품중량 454 kg까지	A1-55 형 A1-A3 형	밀폐 합판	못 리벳트, 스테인플	C 형
요하반 (스키 드)	KS A 2161	제품중량 500kg 이상, 60,000kg 이하의 중량품	A 형  B 형	-  -		직접 제품을 로우프로 들 어 올리기에 부적당한 것 제품에 로우프용 고리가 있거나 직접 로우프를 1. 내용품이 주로 길추 방향 으로일체로서 강성이 있 는 것제품에 걸 수 있을 때
바깥틀 상자자 (※)	SPA- KAIP0001- 1634	내용품중량 15,000kg이하, 바깥치수의 길이 800cm, 폭330cm, 높이330cm이하	1 형 2 형  3 형	밀 폐 밀폐 합판 개 방	못	2. 내용품 또는 내포장품 의 강도가 바깥용기의 강 도가 도움을 줄 때

※ 바깥틀 상자는 KS규격은 아니나 한국공업포장협회의 단체표준으로 한국표준협회에 등록  
되어 있으며 일반적으로 널리 사용되고 있는 상자.

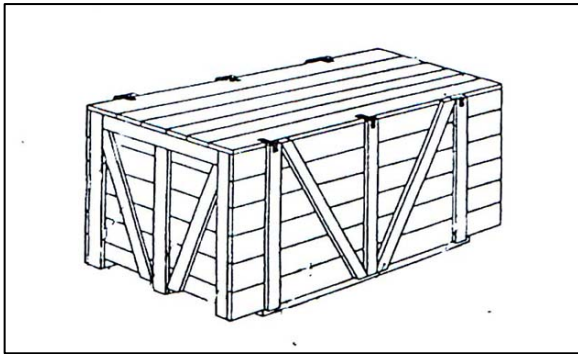

스키드상자(Ⅱ. A형)

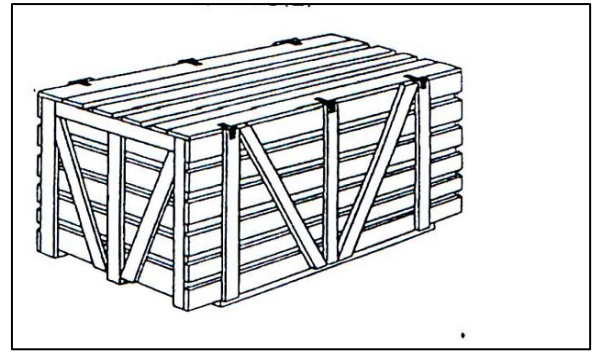

스키드상자(Ⅱ. C형)

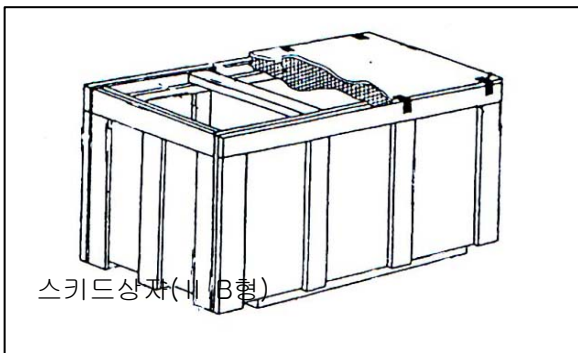

스키드상자(Ⅱ. B형)



